

 4 m x 6 m ·

Aluminium 50 mm

DE/CH/AT **Aufbauanleitung** Faltpavillon



03/2023-27

**TOOLPORT**

 4 m x 6 m ·

**Aluminium 50 mm**

DE/CH/AT **Sicherheitshinweise**  
**Inhalt**  
**Aufbauanleitung**

# AT/CH/DE Sicherheitshinweise

## Einführung

Herzlichen Glückwunsch zum Kauf Ihres neuen Zeltes. Bei Fragen oder Tipps wenden Sie sich gerne an unser Kundenservice-Team. Ihr Zelt können Sie nun flexibel einsetzen: zum Feiern, einfach als Sonnenschutz, als Unterstand, zur Lagerung u.v.m.. Beachten Sie bitte die nachfolgenden Hinweise, damit Sie lange Freude an dem Zelt haben.

## Wichtig

Lesen Sie diese Aufbauanleitung vor dem Gebrauch des Zeltes aufmerksam durch und bewahren Sie sie für eine spätere Verwendung auf.

## Hinweis

Lesen Sie alle Sicherheitshinweise und Anweisungen. Versäumnisse bei der Einhaltung können schwere Verletzungen verursachen.

## Bestimmungsgemäße Verwendung

Der Artikel ist für Blick- und Sonnenschutz im Außenbereich konzipiert. Er ist nicht für eine Dauernutzung im Außenbereich vorgesehen, da er nur bedingt wetterbeständig ist.

## Lebensgefahr

Lassen Sie Kinder niemals unbeaufsichtigt mit dem Verpackungsmaterial. Es besteht Erstickungsgefahr.

## Verletzungsgefahr

Prüfen Sie den Artikel vor jedem Gebrauch auf Beschädigungen und Abnutzungen.

Prüfen Sie vor jedem Gebrauch, dass alle Teile sachgerecht montiert wurden. Eine nicht korrekt durchgeführte Montage kann die Sicherheit und Funktion beeinträchtigen.

Ihr Pavillon muss mit den im Lieferumfang enthaltenen Abspannseilen und Erdnägeln verankert werden. Der Aufbauer ist für die Sicherheit des Pavillons verantwortlich.

Weisen Sie Personen auf die Abspannseile und die dadurch entstehende Stolpergefahr hin.

Der Artikel darf nicht bei widrigen Wetterbedingungen wie starkem Wind, Regen oder Schnee verwendet werden. Durch Wind, Regen, Schneelast oder Eisbildung verursachte Schäden unterliegen nicht der gesetzlichen Gewährleistung.

Achten Sie bei leichtem Wind darauf, dass die offenen Seiten des Pavillons im Windschatten liegen. Bei Montierung der Seitenwände steigt die Windanfälligkeit.

Beim Auf- und Abbau besteht Klemmgefahr an den Eckgelenken. Achten Sie darauf, dass bei diesem Faltpavillon konstruktionsbedingt hohe Spannkraft in den Eckgelenken aufgebracht werden bzw. bei der Demontage durch den Druck auf den Sperrbolzen gelöst werden.

Stellen Sie den Artikel auf einen ebenerdigen Untergrund.

Achten Sie darauf, dass der Artikel vollständig ausgespannt wurde, bevor Sie den Artikel benutzen.

Der Artikel darf nur unter Aufsicht von Erwachsenen und nicht als Spielzeug verwendet werden.

Der Pavillon ist ausschließlich für die Dauer des Gebrauchs aufzustellen und unter Aufsicht zu nutzen.

Kein offenes Feuer, Grills, Heizpilze in oder in der Nähe der Pavillons! Sollte ein Pavillon trotzdem Feuer fangen, verlassen Sie ihn sofort! Löschen Sie den Brand mit einem Feuerlöscher oder Wasser. Alarmieren Sie bei Bedarf umgehend die Feuerwehr.

Entstehende Wassersäcke sind zu leeren!

## Hinweise zum Abbau

Nehmen Sie die Seitenwände ab.

Lösen Sie die Erdnägel der Abspannleinen und Bodenplatten.

Drücken Sie die Sperrbolzen/ Ziehen Sie den Pull-Ring an den Teleskopstandfüßen, um die Standfüße einschieben zu können.

Drücken Sie den Sperrbolzen/ Ziehen Sie den Pull-Ring an den Eckgelenken, um die Eckgelenke nach unten zu schieben.

Vorsicht: Klemmgefahr!

Lösen Sie die Klettflaschen des Daches, schieben Sie den Rahmen ein Stück zusammen und nehmen Sie das Dach ab.

Schieben Sie den Faltrahmen nun langsam und vorsichtig über die gegenüberliegenden Seiten komplett zusammen.

Verpacken Sie den Artikel getrocknet und gereinigt wieder in der Aufbewahrungstasche.

## Reinigung und Pflege

Reinigen Sie den Artikel mit einem feuchten Tuch und mit einem milden Reinigungsmittel.

Verwenden Sie kein Benzin, Lösemittel oder starke Reinigungsmittel. Das Pavillondach kann mit Imprägnier-Spray behandelt werden.

## Lagerung

Bewahren Sie das Zelt trocken auf. Das Zelt sollte nicht in nassem Zustand zusammengelegt und verpackt werden. Das Zusammen- oder Auseinanderfalten von Zeltplanen bei Temperaturen unter +5°C kann zu Gewebebrüchen führen. Bei niedrigen Temperaturen die Planen zunächst Zimmertemperatur annehmen lassen. Sehen Sie davon ab, das Metallgestänge zu verändern: weder durch das Anbauen und/oder Anschweißen anderweitiger Komponenten, noch durch Einkerbungen und/oder Verformungen des Materials. Achten Sie beim Lagern des Zeltes ebenfalls darauf, dass keine weiteren Gegenstände auf diesem liegen.

Zur ausschließlichen Nutzung im Freien. Ausschließlich im Freien lagern.

## Umwelt

Tragen Sie zum Umweltschutz bei: Werfen Sie Ihr Zelt und/oder Teile davon nicht in den Hausmüll.

Bringen Sie es zum Recyceln zu einer offiziellen Sammelstelle oder wenden Sie sich an den Hersteller bzw. einen autorisierten Händler.

## Gewährleistung und Kundendienst



Für weitere Informationen oder für Ersatzteil- und Zubehöbestellungen schreiben Sie uns einfach eine E-Mail oder rufen Sie uns an.

Unsere Mitarbeiter helfen Ihnen gerne weiter. Für Rückfragen geben Sie bitte die Artikelnummer an.

Das Produkt wurde mit großer Sorgfalt und unter ständiger Kontrolle produziert. Sollte sich wider Erwarten ein Mangel an dem Produkt herausstellen, wenden Sie sich bitte telefonisch an unser Service Team. Unsere Mitarbeiter werden das weitere Vorgehen schnellstmöglich mit Ihnen abstimmen. Bitte halten Sie dafür Ihre Rechnung bereit.

🏠 **4 m x 6 m · Aluminium/ Aluminum/ Aluminium 50 mm**  
 Aluminium/ Aluminium/ Alluminio/ Aluminium/  
 Aluminium/ Aluminio

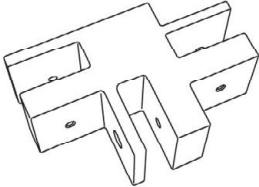
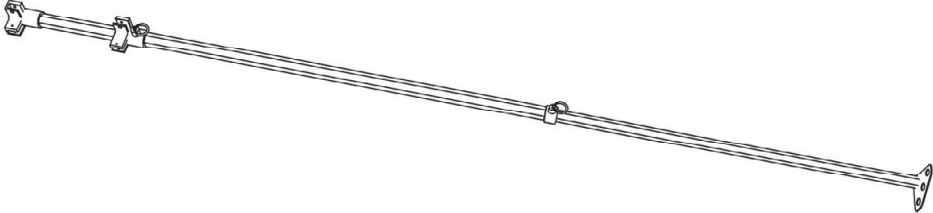
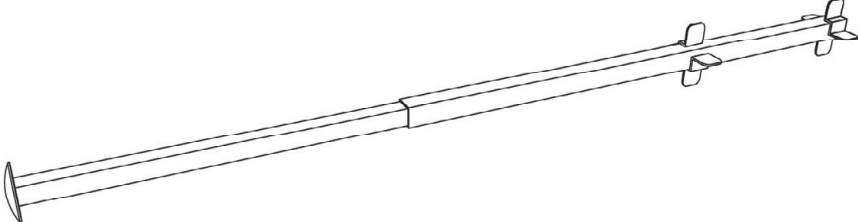
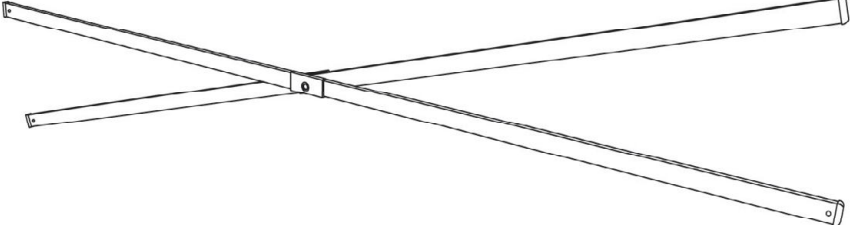
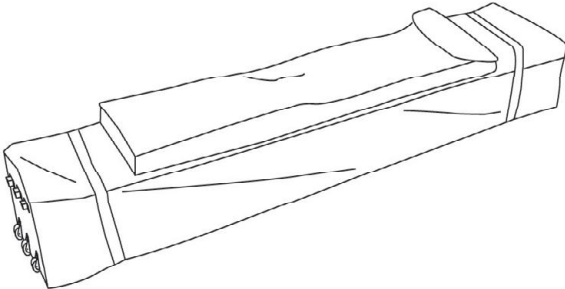
**Inhalt / Contents / Zawartość / Inhoud / Contenu / Contenuto /  
 Innehåll / Inhold / Contenido**

Item no.		
35597		12
35605		4
35591		2
35613		17
31714		1
31676		4
30045_E		8



**4 m x 6 m · Aluminium/ Aluminum/ Aluminium 50 mm**

Aluminium/ Aluminium/ Alluminio/ Aluminium/  
Aluminium/ Aluminio

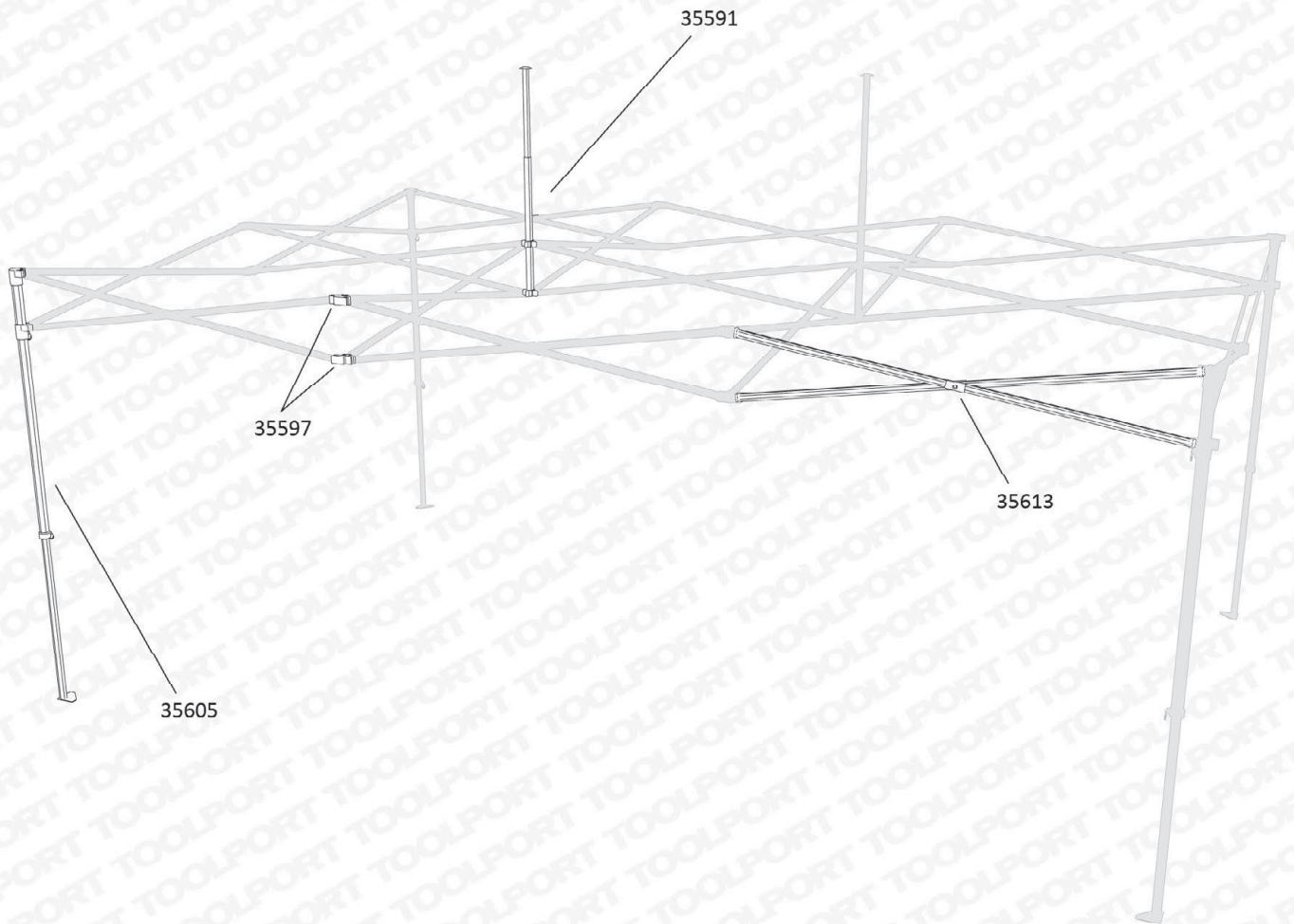

🏠 **4 m x 6 m · Aluminium/ Aluminum/ Aluminium 50 mm**  
Aluminium/ Aluminium/ Alluminio/ Aluminium/  
Aluminium/ Aluminio

**Aufbauanleitung / Assembly instructions / Instrukcja montażu /  
Opbouwhandleiding / Instructions de montage / Istruzioni di  
montaggio / Monteringsanvisning / Opsætningsvejledning /  
Instrucciones de montaje**



1

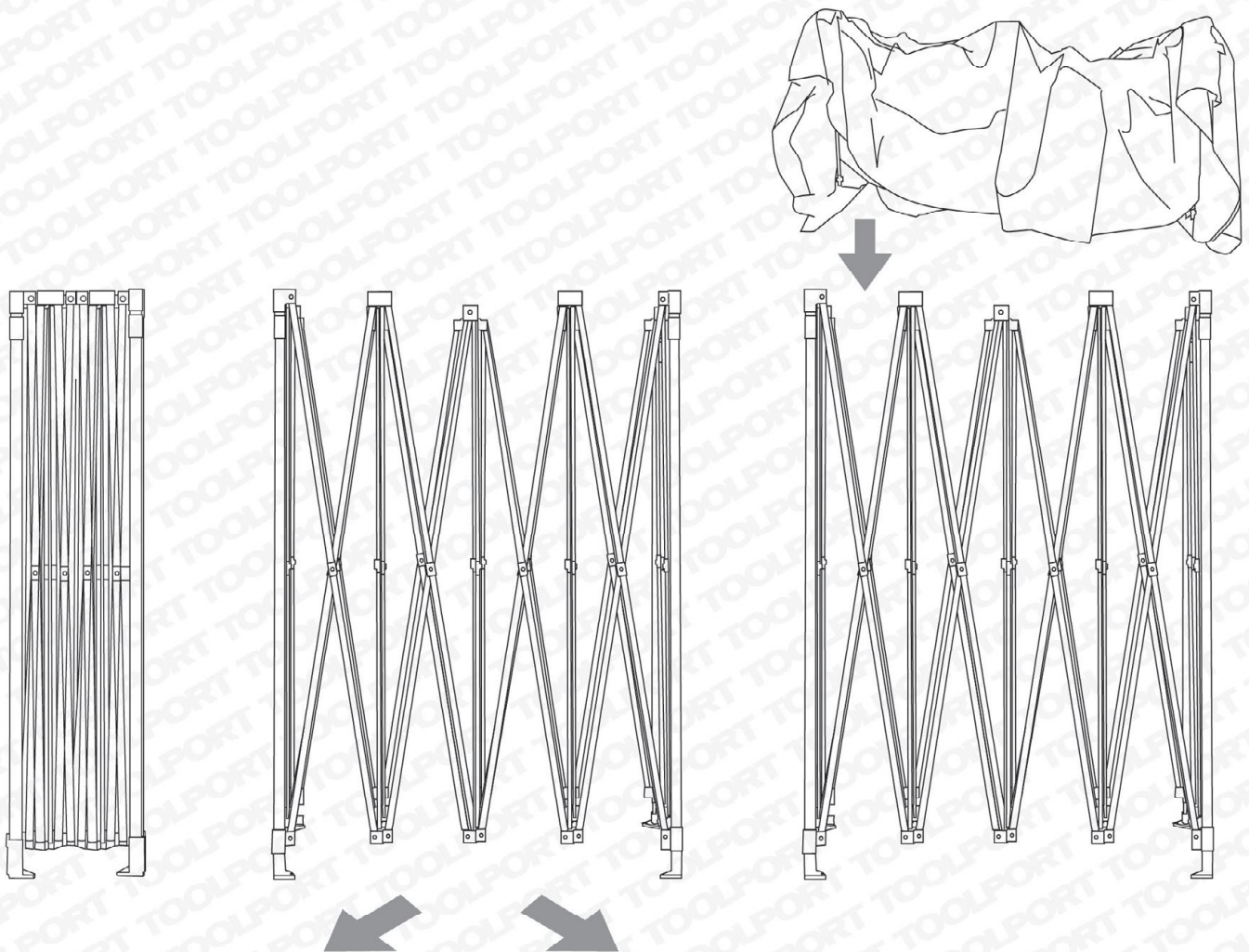

🏠 4 m x 6 m · Aluminium/ Aluminum/ Aluminium 50 mm  
Aluminium/ Aluminium/ Alluminio/ Aluminium/  
Aluminium/ Aluminio

2

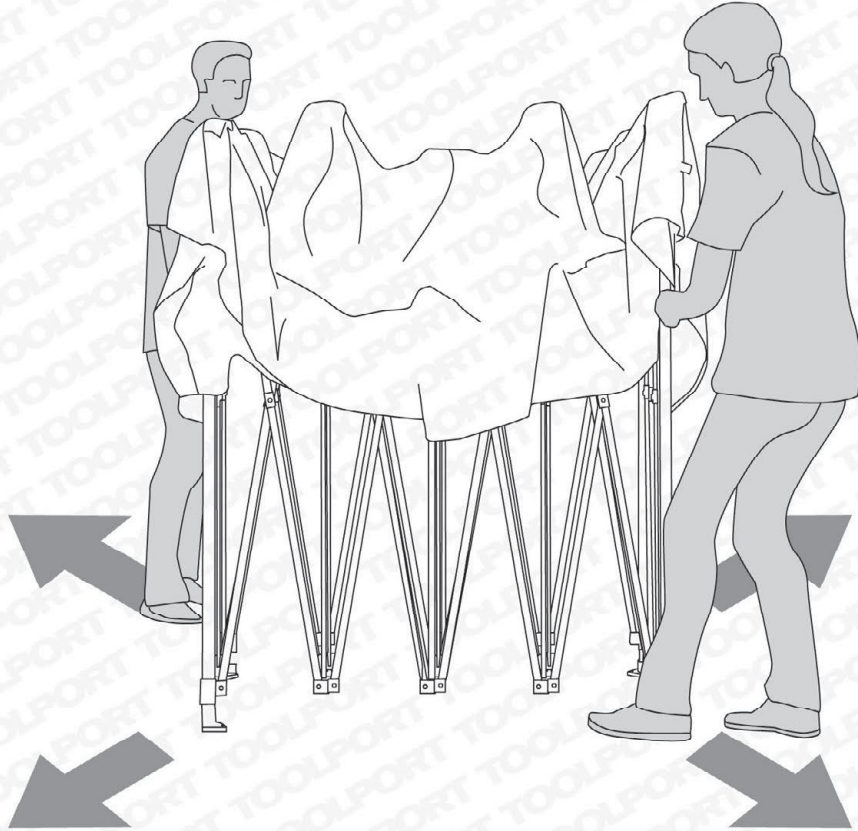

3

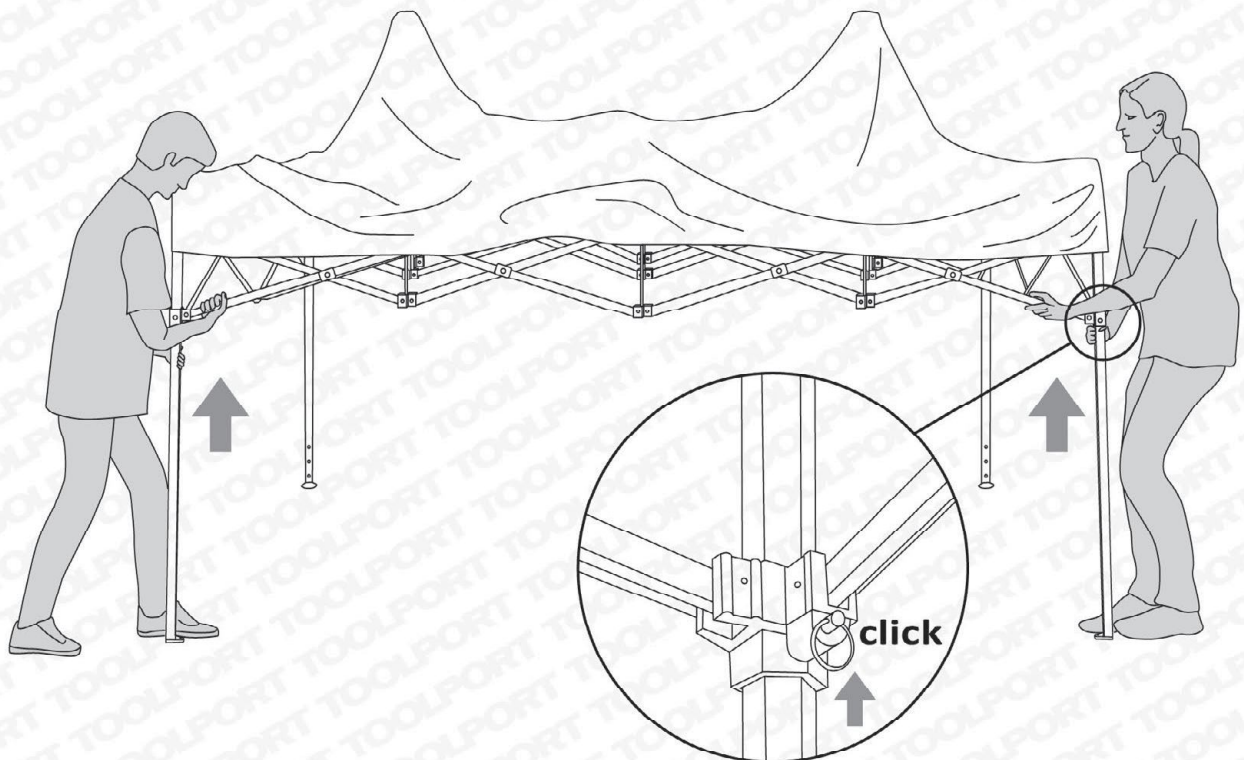



🏠 **4 m x 6 m · Aluminium/ Aluminum/ Aluminium 50 mm**  
Aluminium/ Aluminium/ Alluminio/ Aluminium/  
Aluminium/ Alluminio

4

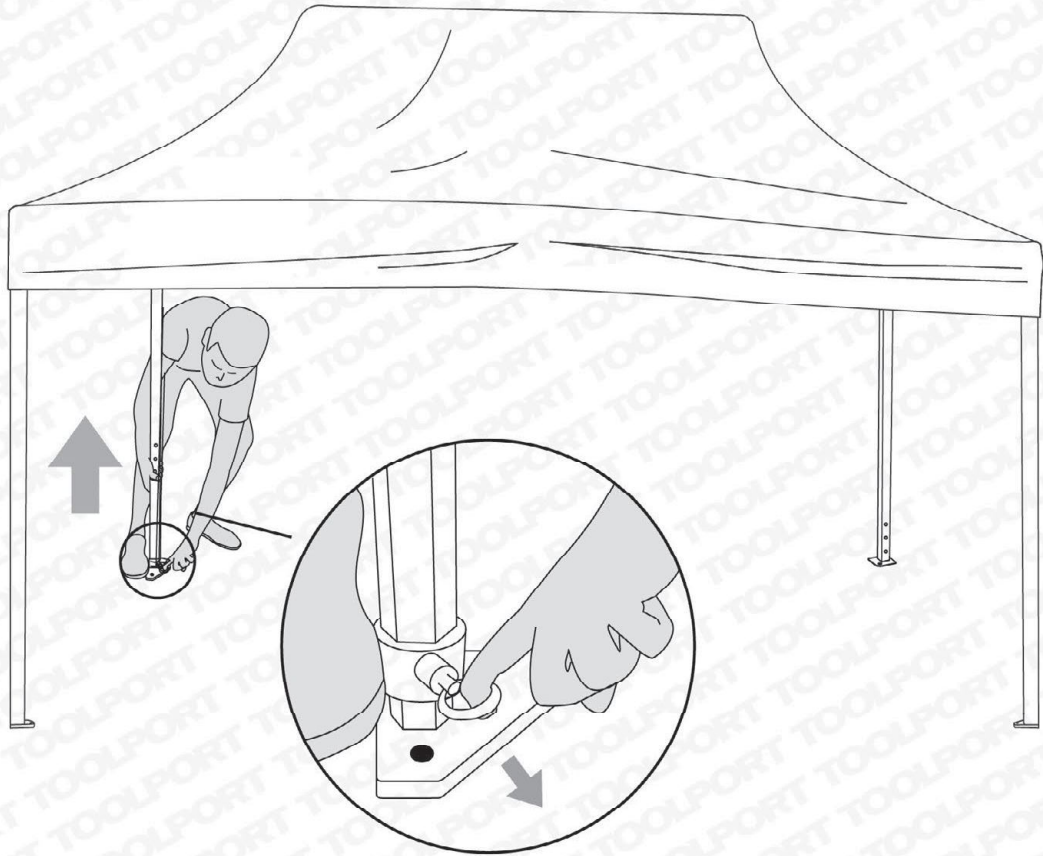

5

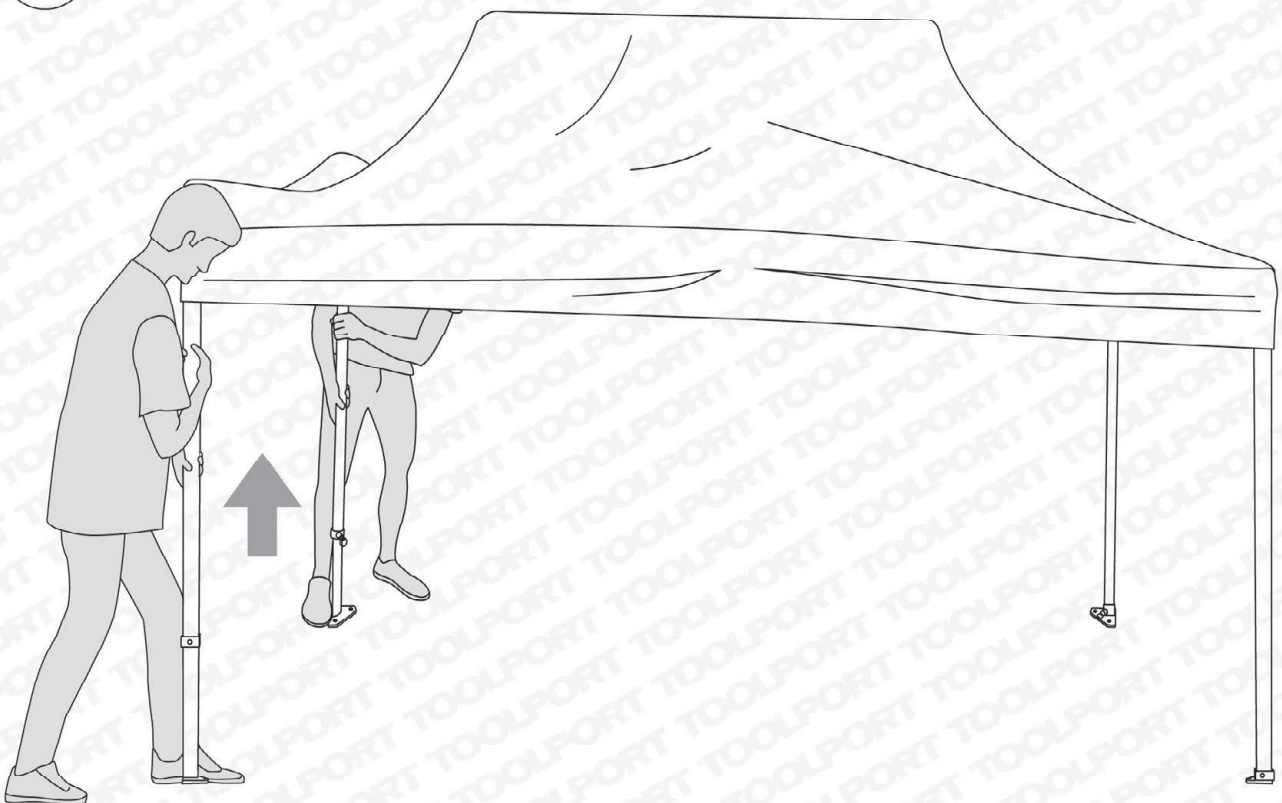



**4 m x 6 m · Aluminium/ Aluminum/ Aluminium 50 mm**  
Aluminium/ Aluminium/ Alluminio/ Aluminium/  
Aluminium/ Alluminio

6

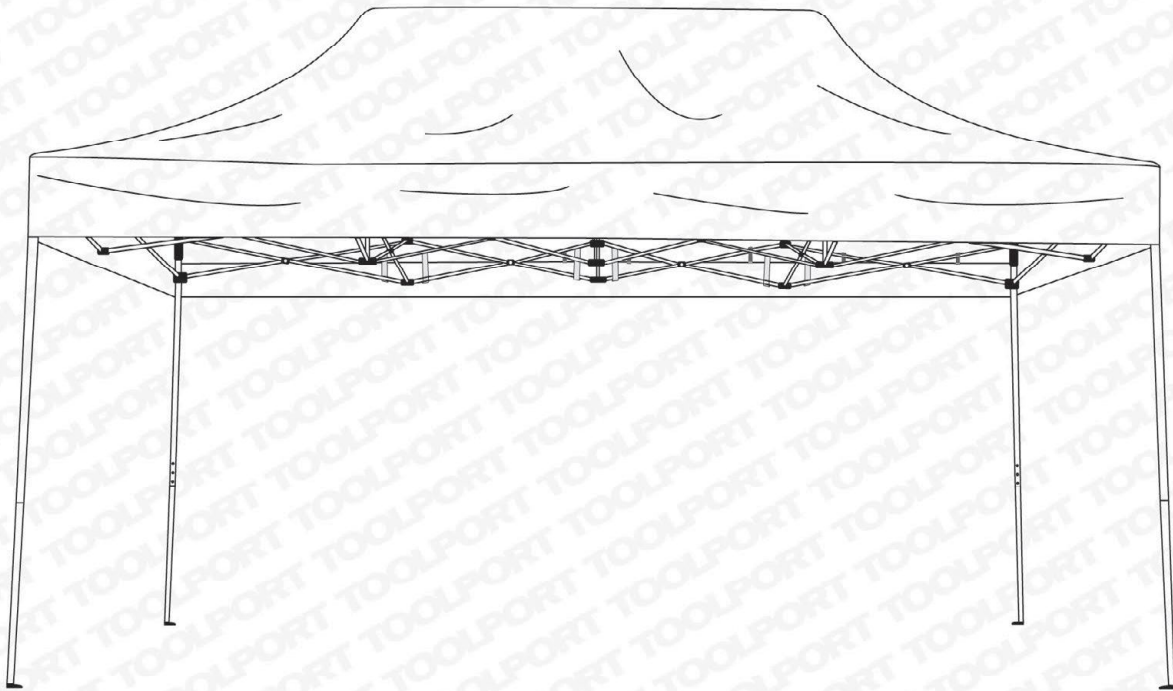

**DE/CH/AT** Falls Sie keine Seitenteile erworben haben, weiter zu Schritt 10.

**GB** If you have not purchased any side panels, proceed to step 10.

**PL** Jeśli nie zakupiono paneli bocznych, można przejść do kroku nr. 10.

**NL** Ga naar stap 10 als je geen zijpanelen gekocht hebt.

**FR** Si vous n'avez pas acheté de paroi latéral, passez à l'étape 10.

**IT** Per acquisti senza teli laterali, passare direttamente al punto 10.

**SE** Gå vidare till steg 10 om du köpt ett tält utan väggar.

**ES** Si no se ha adquirido las paredes laterales, seguir al paso 10.

**DK** Hvis du ikke har købt nogen sidegardiner så gå videre til punkt 10.

🏠 4 m x 6 m · Aluminium/ Aluminum/ Aluminium 50 mm  
Aluminium/ Aluminium/ Alluminio/ Aluminium/  
Aluminium/ Aluminio

7

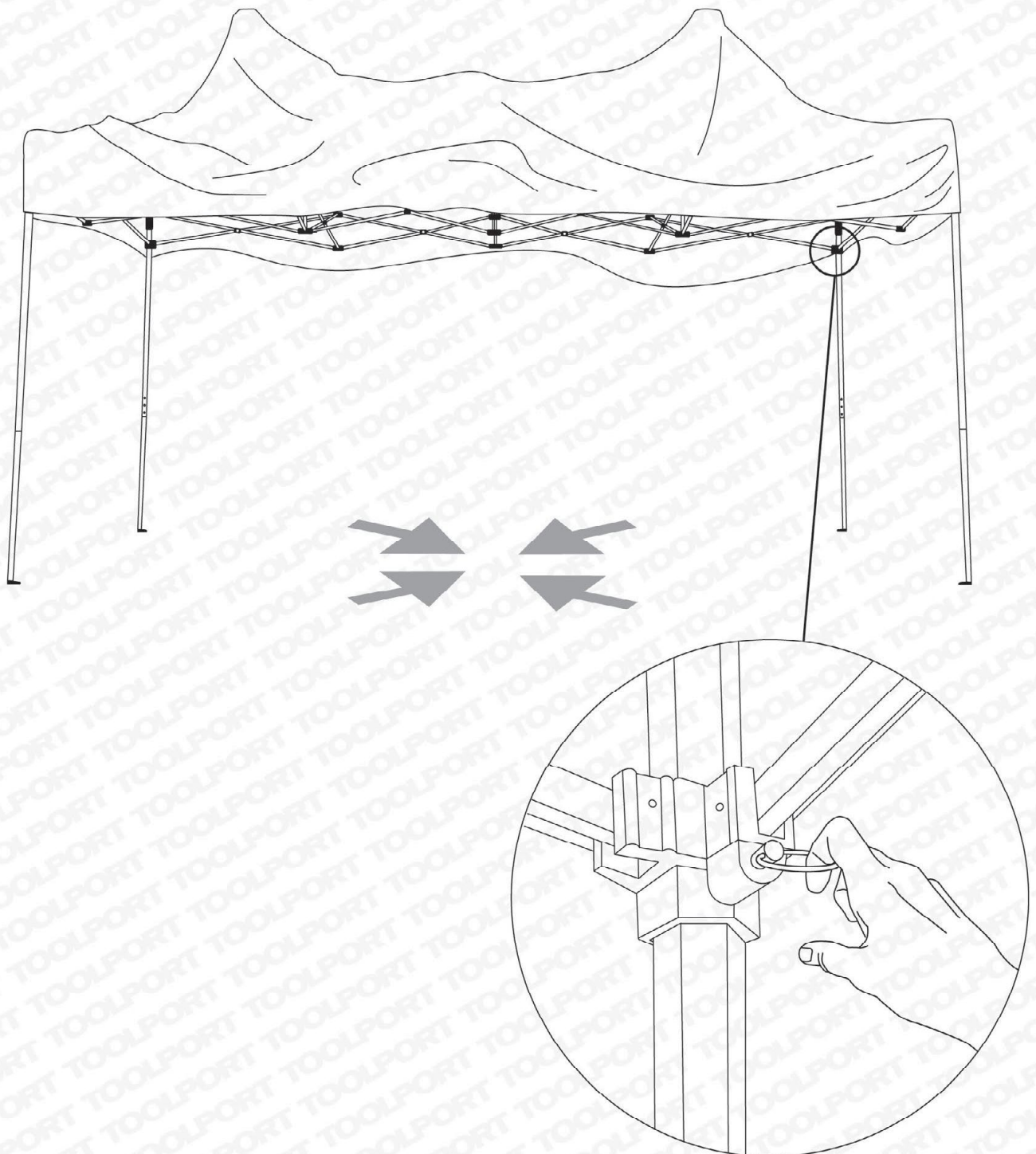

🏠 **4 m x 6 m · Aluminium/ Aluminum/ Aluminium 50 mm**  
Aluminium/ Aluminium/ Alluminio/ Aluminium/  
Aluminium/ Aluminio

8

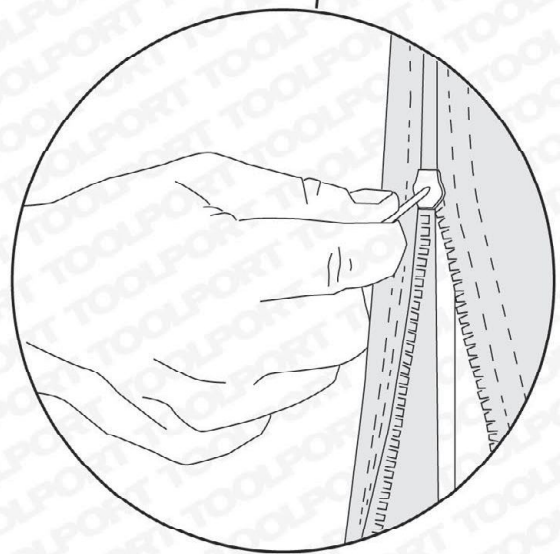
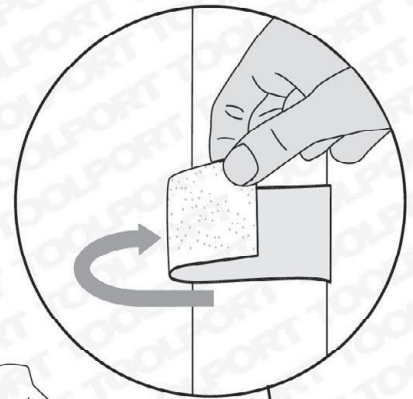
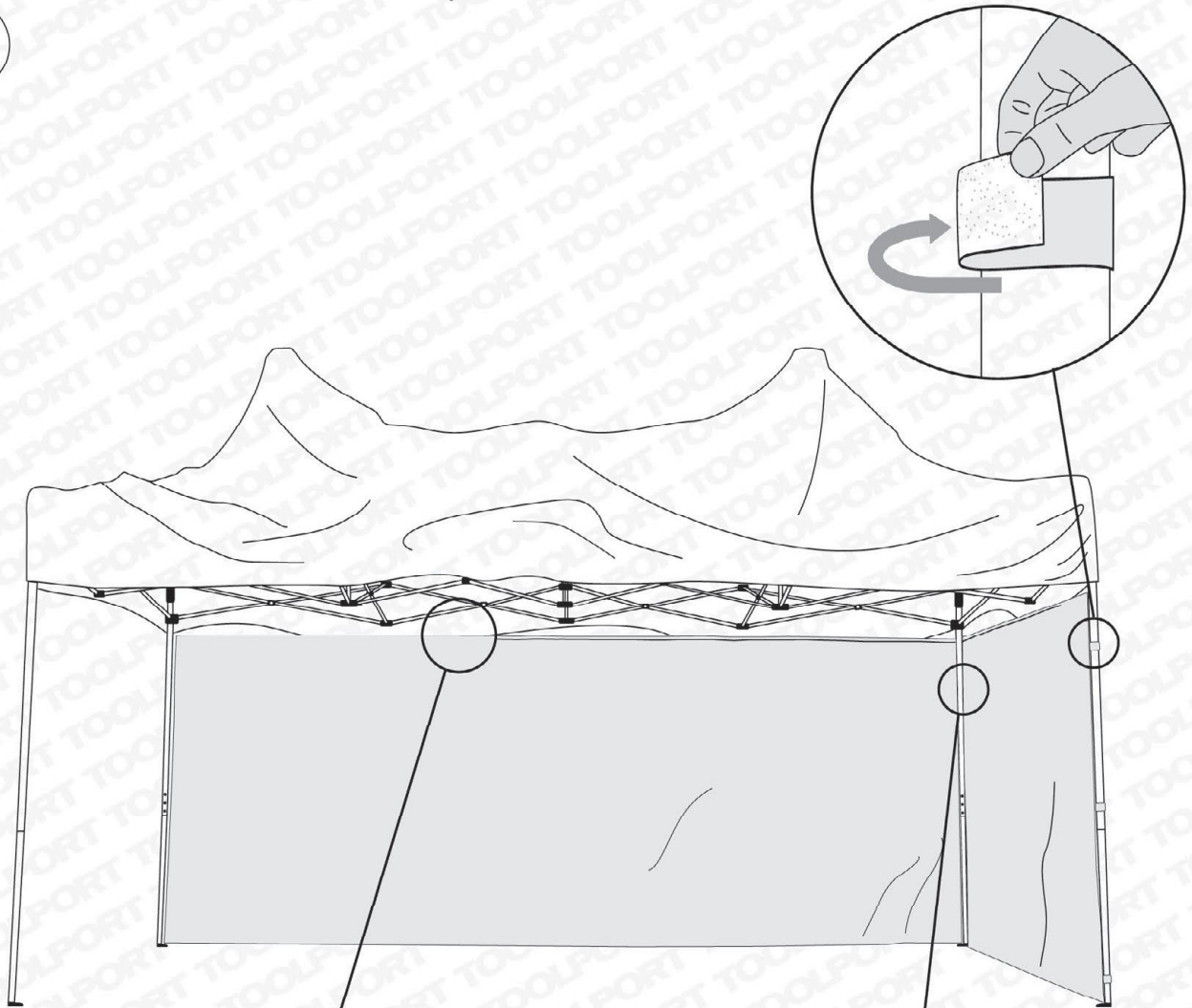



**4 m x 6 m · Aluminium/ Aluminum/ Aluminium 50 mm**  
Aluminium/ Aluminium/ Alluminio/ Aluminium/  
Aluminium/ Aluminio

9

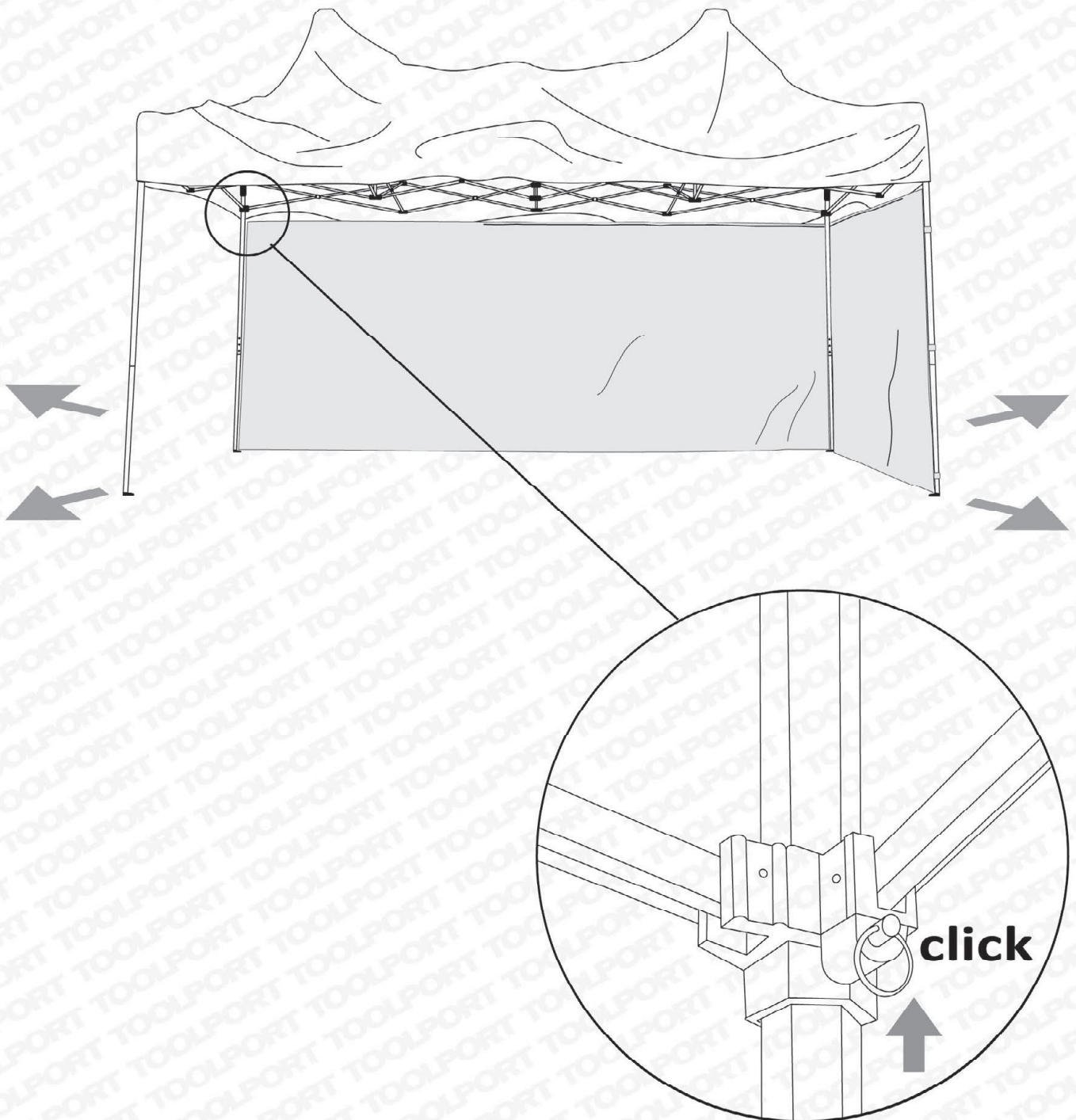

🏠 4 m x 6 m · Aluminium/ Aluminum/ Aluminium 50 mm  
Aluminium/ Aluminium/ Alluminio/ Aluminium/  
Aluminium/ Aluminio

10

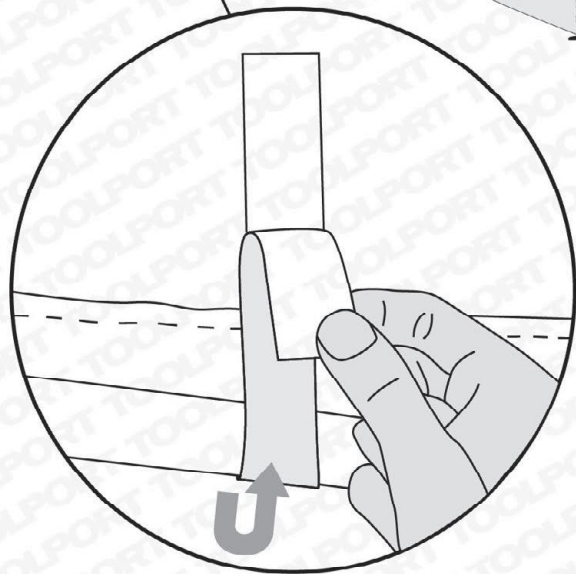
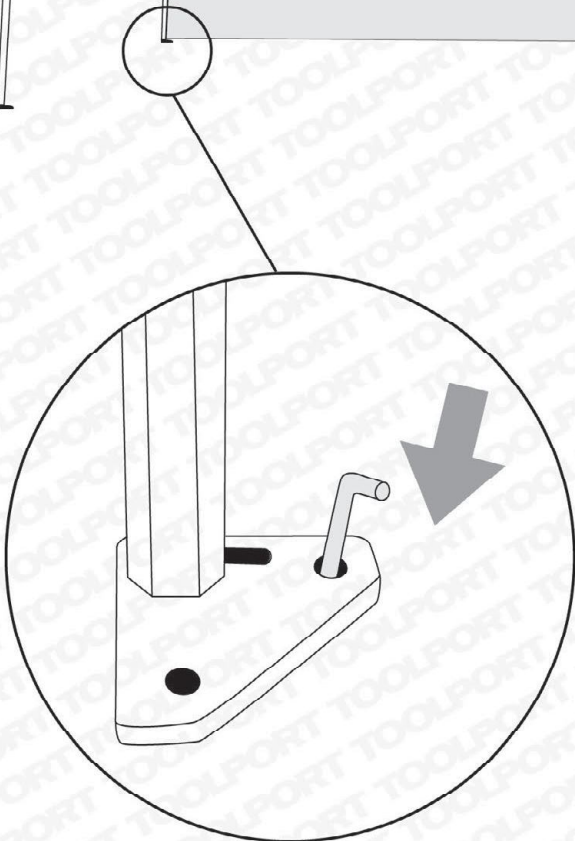
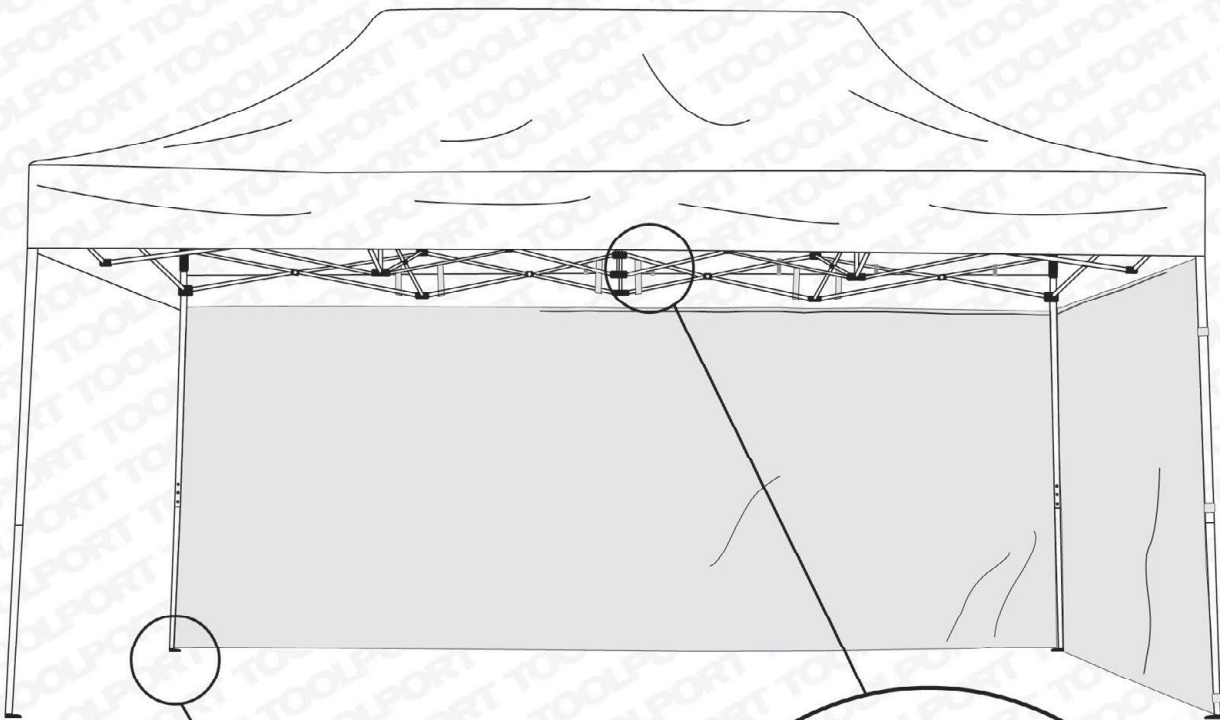

🏠 **4 m x 6 m · Aluminium/ Aluminum/ Aluminium 50 mm**  
Aluminium/ Aluminium/ Alluminio/ Aluminium/  
Aluminium/ Aluminio

11

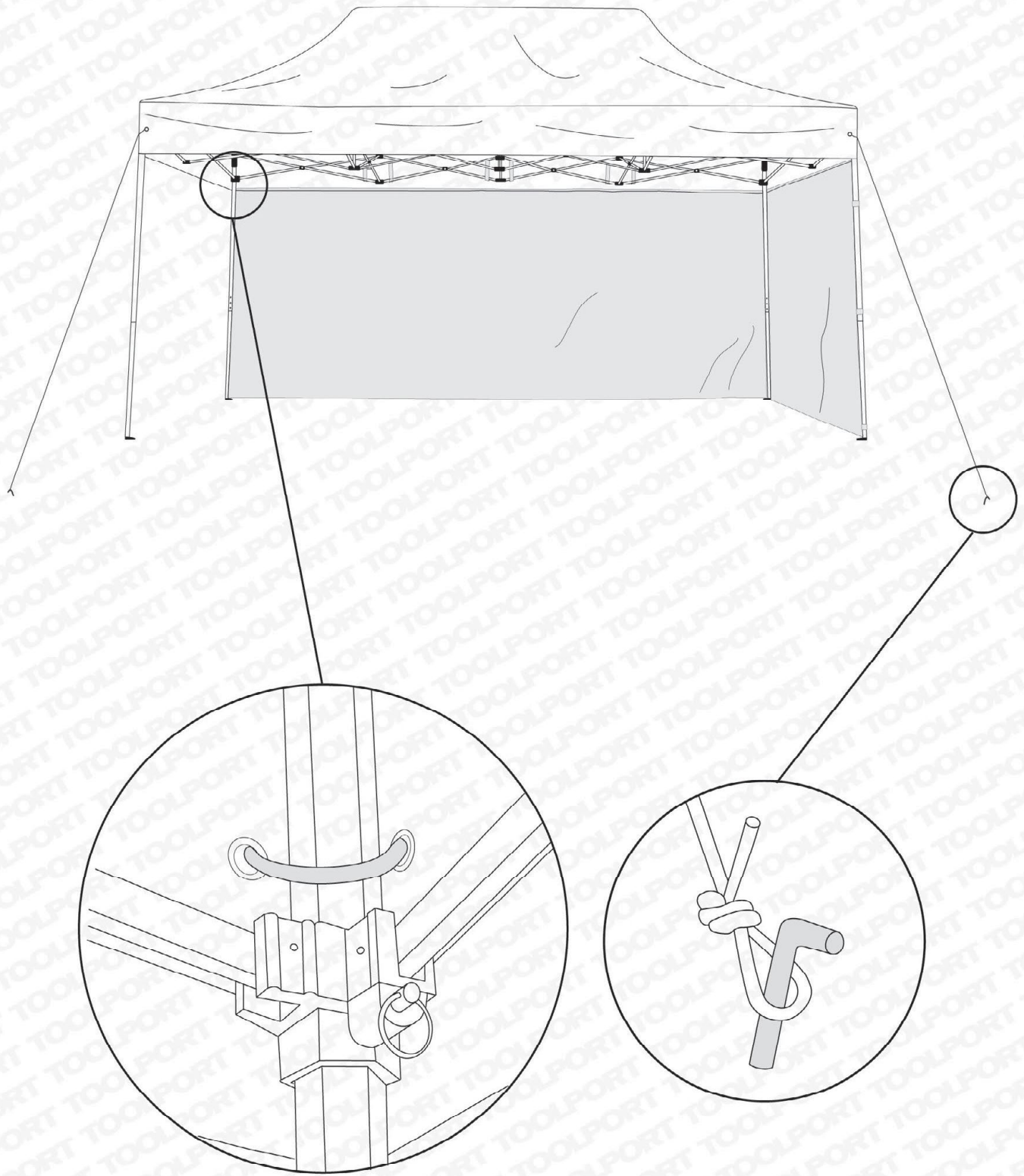

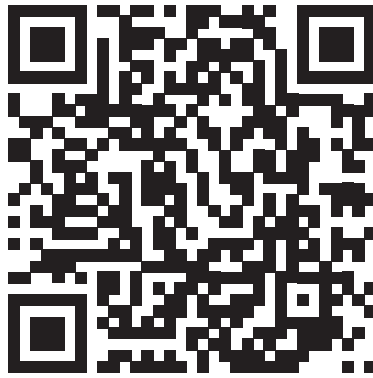

**DE/CH/AT** **Haben Sie Fragen?**  
**Kontaktieren Sie uns, wir helfen gern!**

**TOOLPORT GmbH** • Gutenbergring 1–5 • 22848 Norderstedt • GERMANY  
Telefon +49 (0)40 / 60 87 27 17 • Fax +49 (0)40 / 60 87 27 37 • [www.toolport.de](http://www.toolport.de)